

25/ (✓)

Справ. №
Перв. примен.

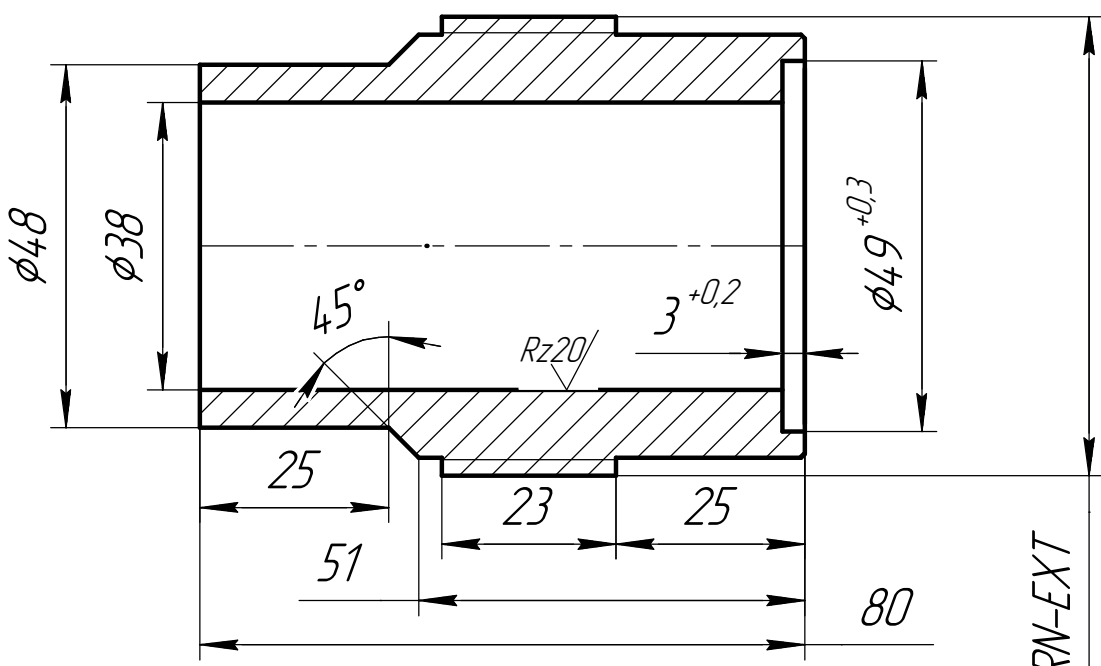

2,4-4 STUB ACME-2G-RN-EXT

1. Контроль детали на свинчиваемость производить по дет. AIGA-01.00.02 (зайка)
2. H14, h14, $\pm \frac{IT14}{2}$.
3. Острые кромки притупить 0,6x45°.

Подп. и дата
Инв. № дцкл.
Взам. инв. №
Подп. и дата
Инв. № подл.

| | | | | |
|----------|------|----------|-------|----------|
| Изм. | Лист | № докум. | Подп. | Дата |
| Разраб. | | Рожнов | | 24.09.17 |
| Пров. | | Малюк | | |
| Т.контр. | | | | |
| Н.контр. | | | | |
| Утв. | | Горбцов | | |

Штуцер NI-15 AIGA
под приварку

Сталь 12X18H10T ГОСТ 5632-72

| | | |
|---------------|--------|---------|
| Лит. | Масса | Масштаб |
| | | 1:1 |
| Лист | Листов | 1 |
| 000 "Криосид" | | |