

ПР-01.01.00 СБ

Перв. примен.

Справ. №

Подп. и дата

Инв. № дцкл.

Взам. инв. №

Подп. и дата

Инв. № подл.

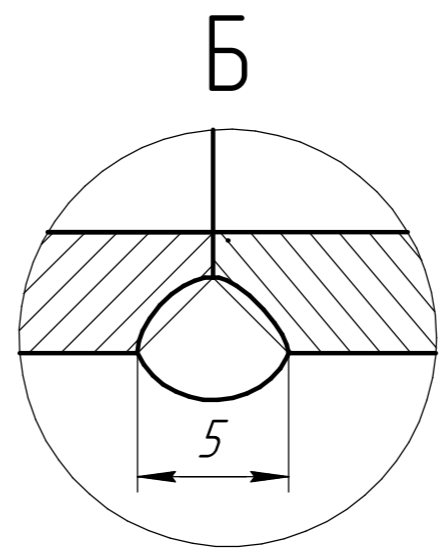
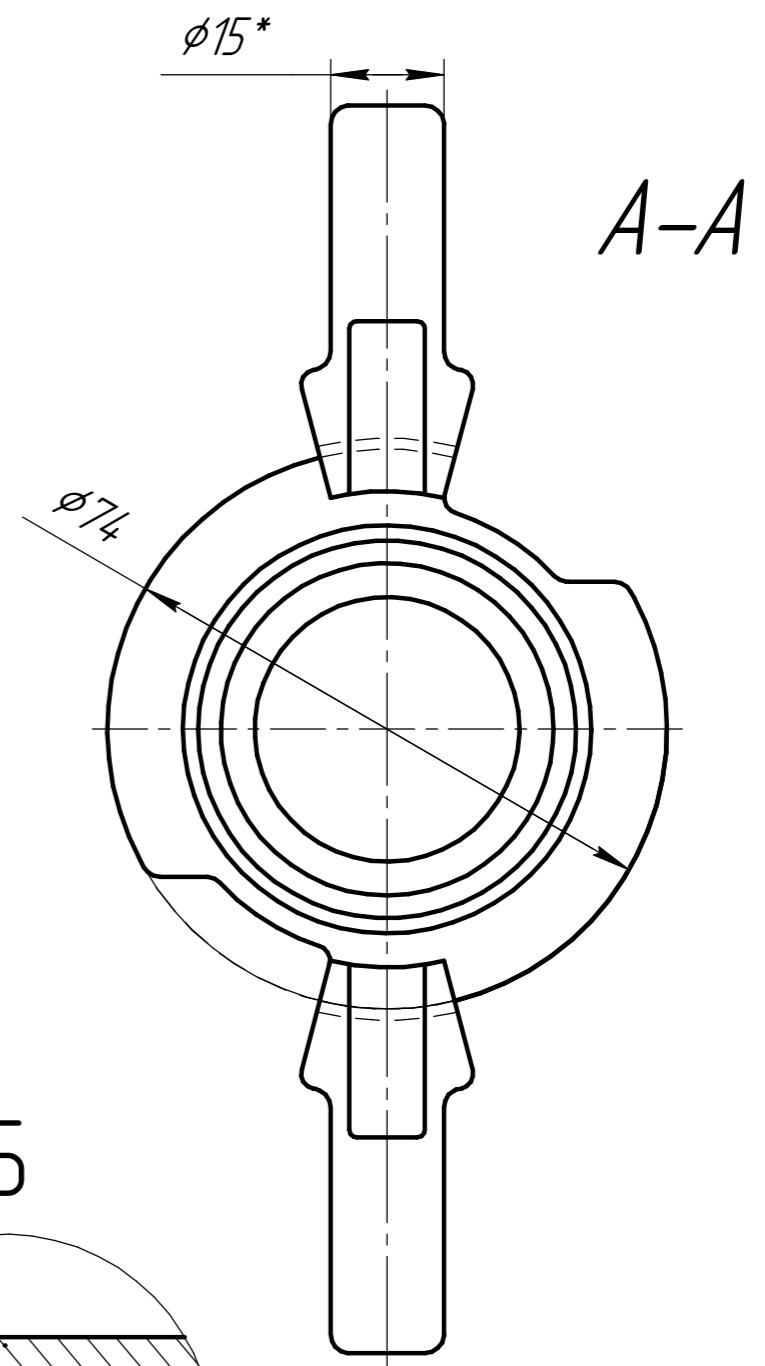
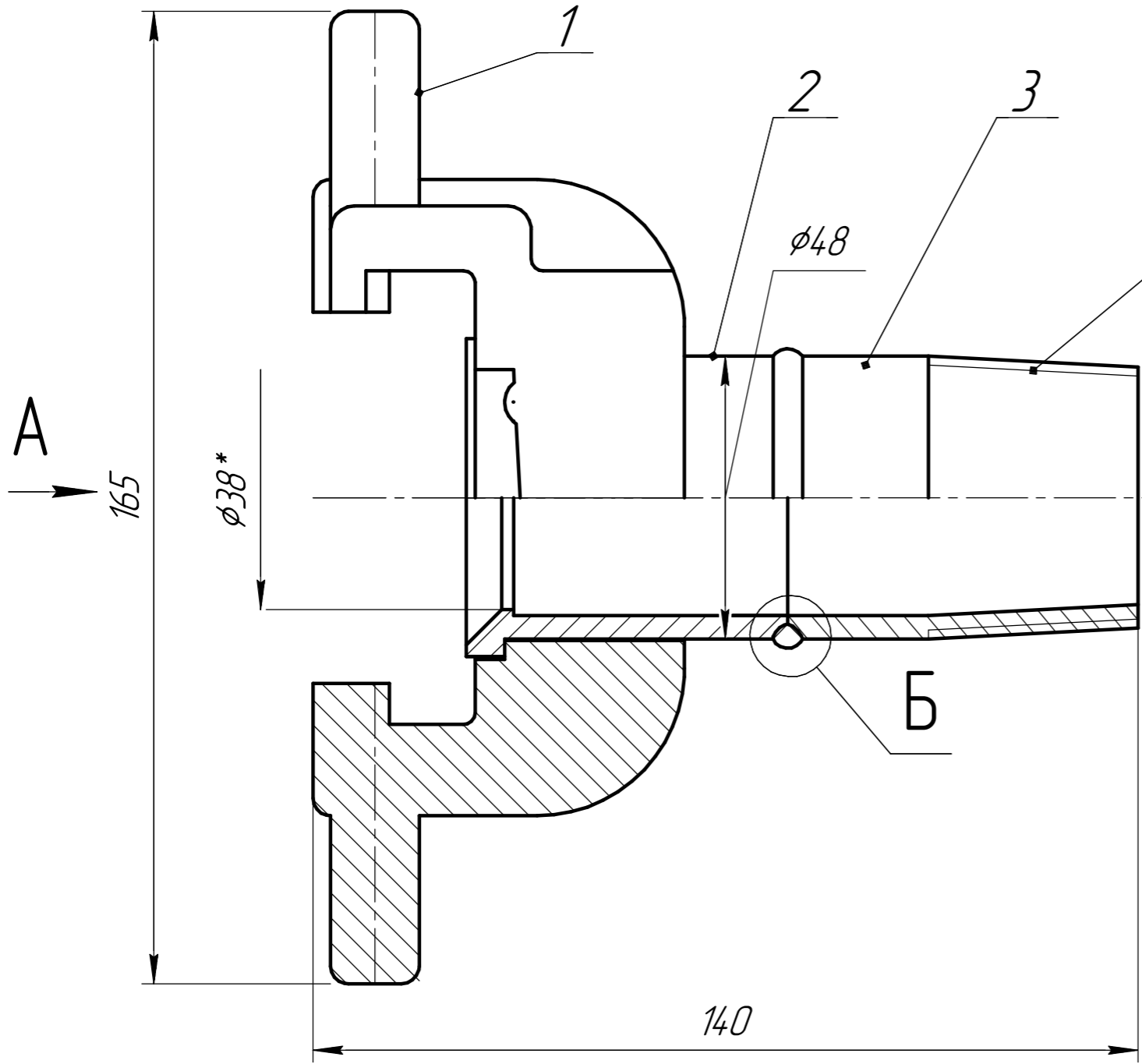

- 1.\*Размеры для справок.
- 2.Сварка аргонодуговая по ГОСТ16037-80.
- 3.Сварной шов зачистить.
- 4.Сварной шов испытать на прочность гидравлическим давлением 15 бар.
- 5.Сварной шов испытать на герметичность давлением воздуха 10 бар пузырьковым методом, компрессионным способом в течении 10мин.

					<b>ПР- 01.01.00 СБ</b>			
Изм.	Лист	№ докум.	Подп.	Дата	Переходник гайка P0T 40/ штуцер NPT 1,5 Сборочный чертеж	Лит.	Масса	Масштаб
Разраб.	Рожнов			25.09.17				4:1
Проб.	Малюк					Лист	Листов	1
Т.контр.						<b>ООО "Криосид"</b>		
Н.контр.					Копировал			
Утв.	Гордцов				Формат А3			