

- 1.\*Размеры для справок.
- 2.Сварка аргонодуговая по ГОСТ16037-80.
- 3.Место маркировки.
- 4.Маркировать ударным способом (РОТ 100/РОТ 40 РН 12) шрифт №10.
- 5.Сварные швы испытать на прочность гидравлическим давлением 15 бар.
- 6.Сварные швы испытать на герметичность давлением воздуха 10 бар пузырьковым методом, компрессионным способом в течении 10мин.

A(2:1)

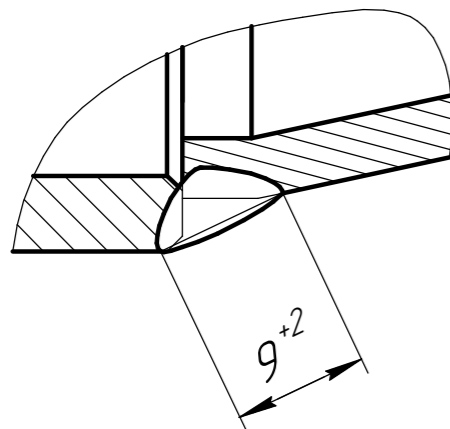

B(2:1)

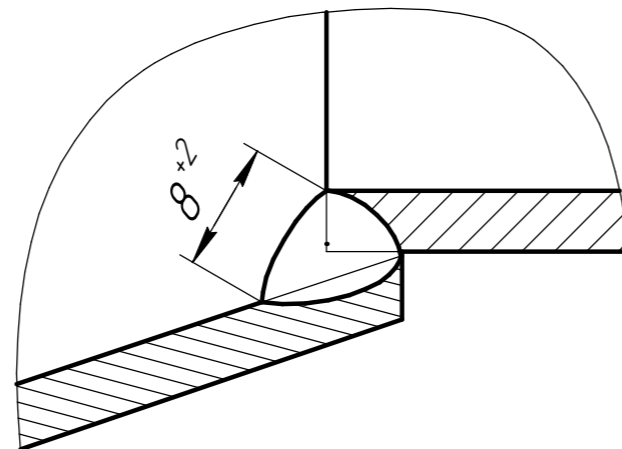

				ПГР 03.00.00 СБ				
Изм.	Лист	№ докум.	Подп.	Дата	Переходник РОТ 100 / РОТ 40 Сборочный чертёж	Лит.	Масса	Масштаб
Разраб.	Рожнов			20.08.17				1:2
Проб.						Лист	Листов	1
Т.контр.					ООО "Криосид"			
Н.контр.								
Утв.	Горбцов				Копировал Формат А3			