

Перв. примен.

Справ. №

Подп. и дата

Инд. № дробл.

Взам. инв. №

Подп. и дата

Инд. № подл.

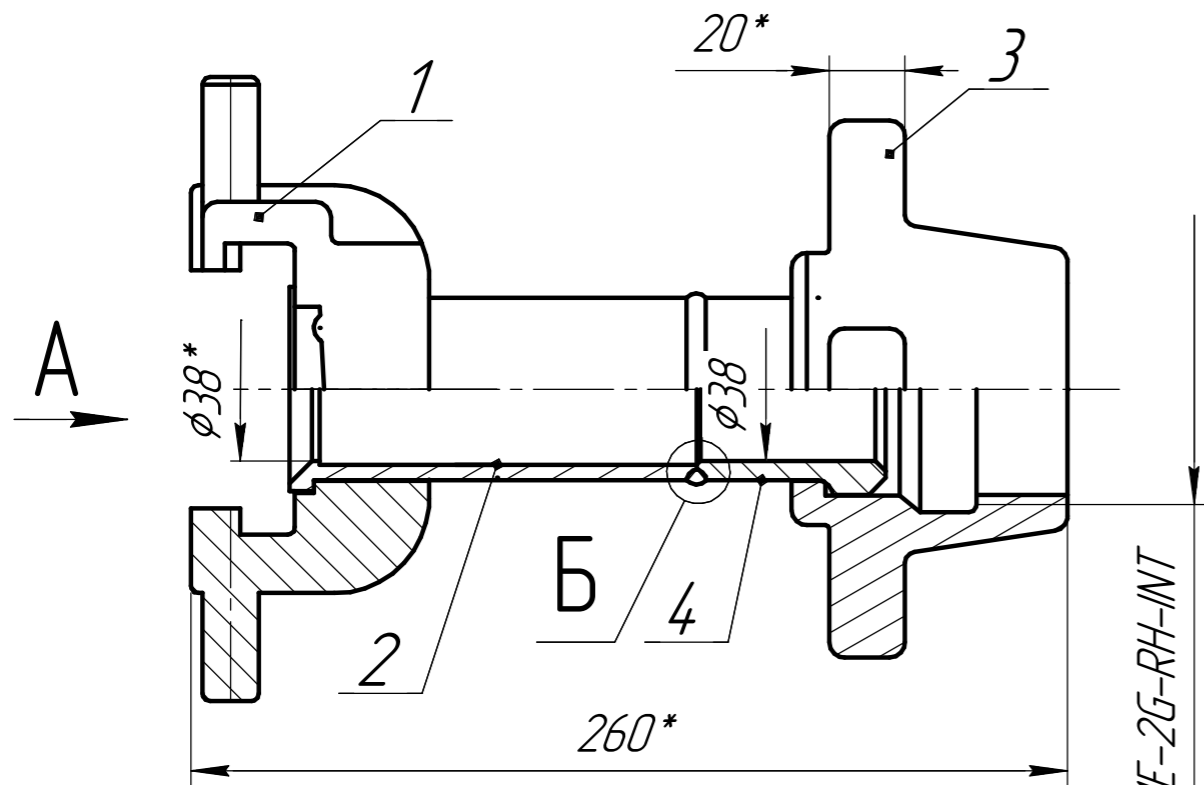

2,4-4 STUB ACME-2G-RH-INT

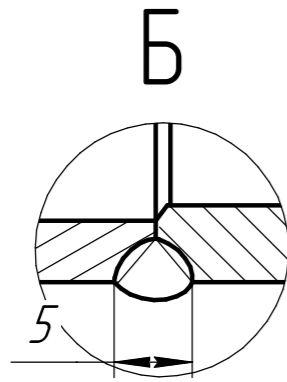

Вид А

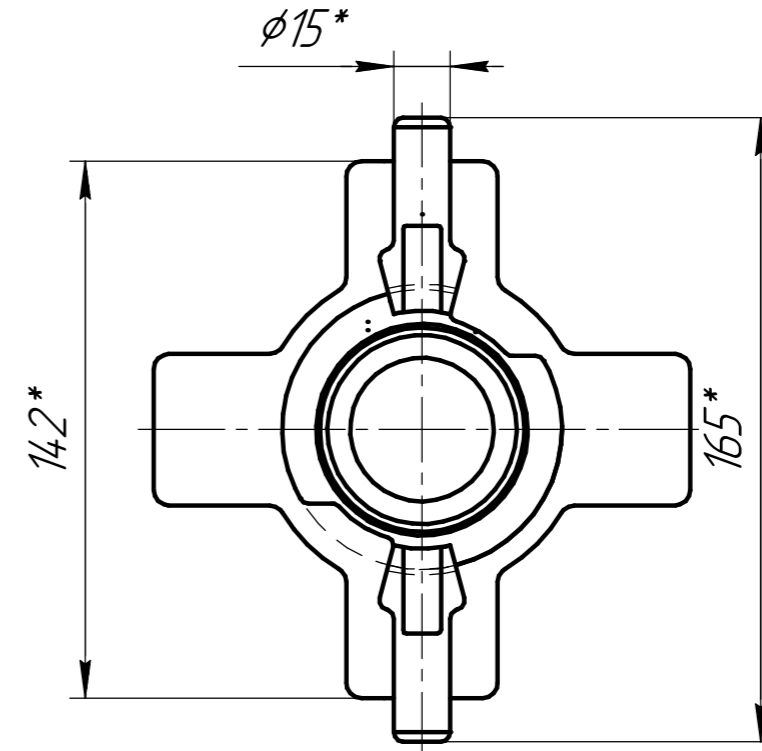

- 1.*Размеры для справок.
- 2.Сварка аргонодуговая по ГОСТ16037-80.
- 3.Сварные швы зачистить.
- 4.Сварные швы испытать на прочность гидравлическим давлением 15 бар.
- 5.Сварные швы испытать на герметичность давлением воздуха 10 бар пузырьковым методом, компрессионным способом в течении 10мин.

Изм.	Лист	№ докум.	Подп.	Дата	Переходник гайка NI 15 / ROT 40 Сборочный чертеж	Лит.	Масса	Масштаб
Разраб.	Рожнов			04.11.17				1:2
Проб.	Малюк					Лист	Листов	1
Т.контр.						ООО "Криосид"		
Н.контр.								
Утв.	Горбцов							