

Перв. примен.

Справ. №

Подп. и дата

Инд. № дщл.

Взам. инв. №

Подп. и дата

Инд. № подл.

A-A

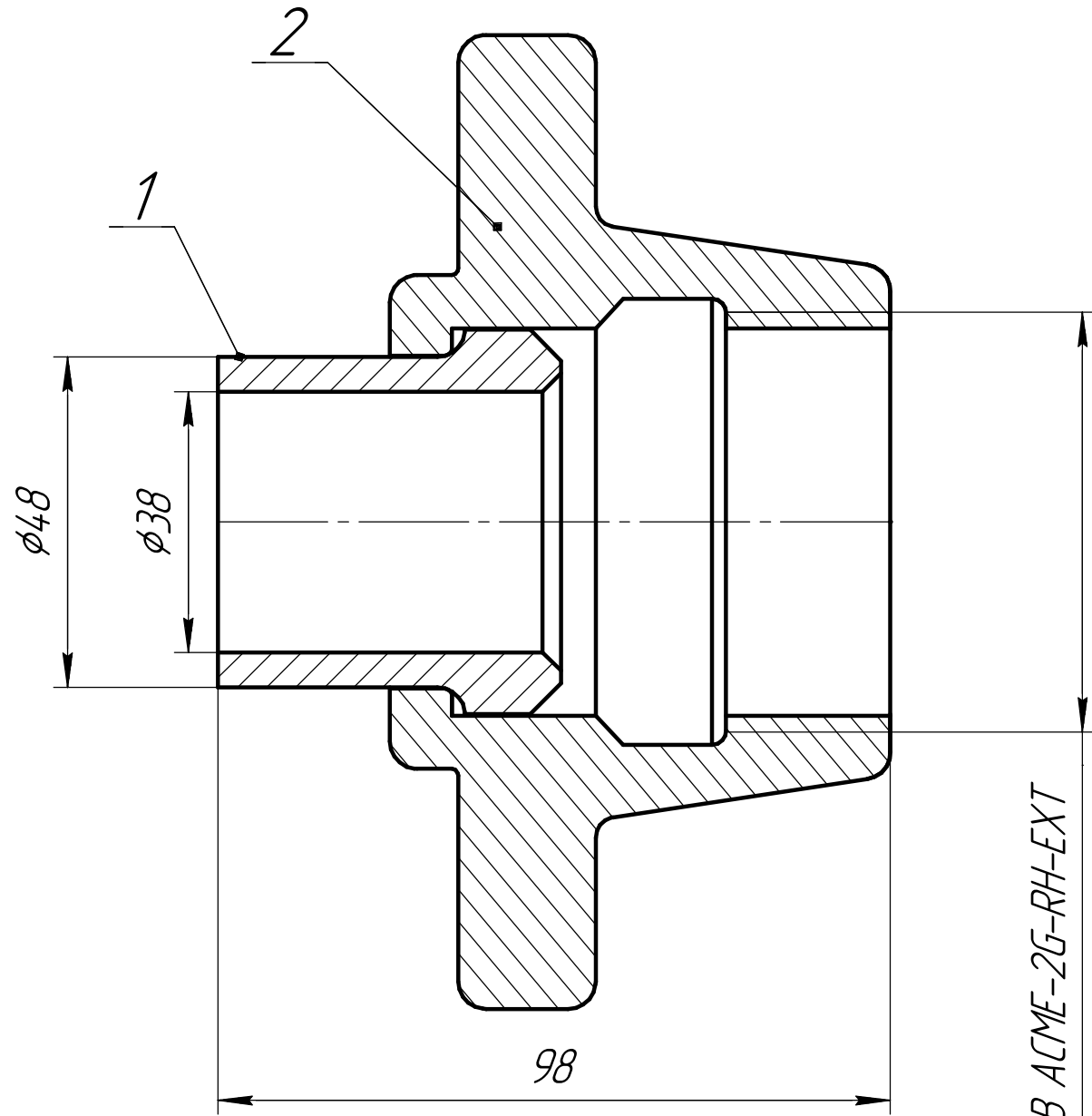

2,4-4 STUB ACME-2G-RH-EXT

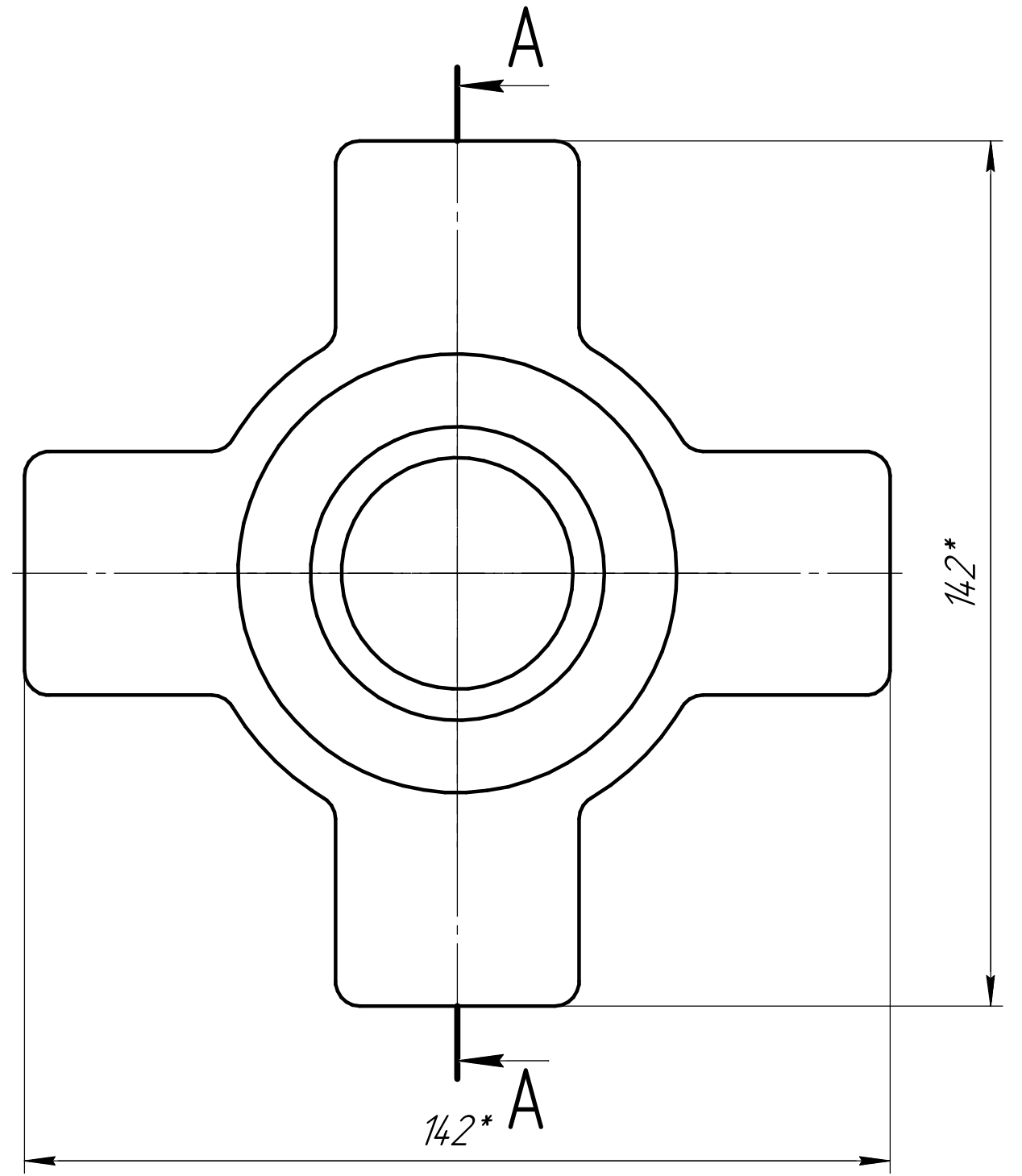

1.Размеры для справок.

Изм.	Лист	№ докум.	Подп.	Дата	Гайка NI-15 AIGA с ниппелем под приварку Сборочный чертеж	Лист	Масса	Масштаб
Разраб.	Рожнов			23.09.17				1:1
Проб.	Малюк					Лист	Листов	1
Т.контр.						ООО "Криосид"		
И.контр.						Копировал		
Утв.	Горбцов				Формат А3			

Перв. примен.
Справ. №

Подп. и дата
Инв. № дробл.
Взам. инв. №
Подп. и дата
Инв. № подл.

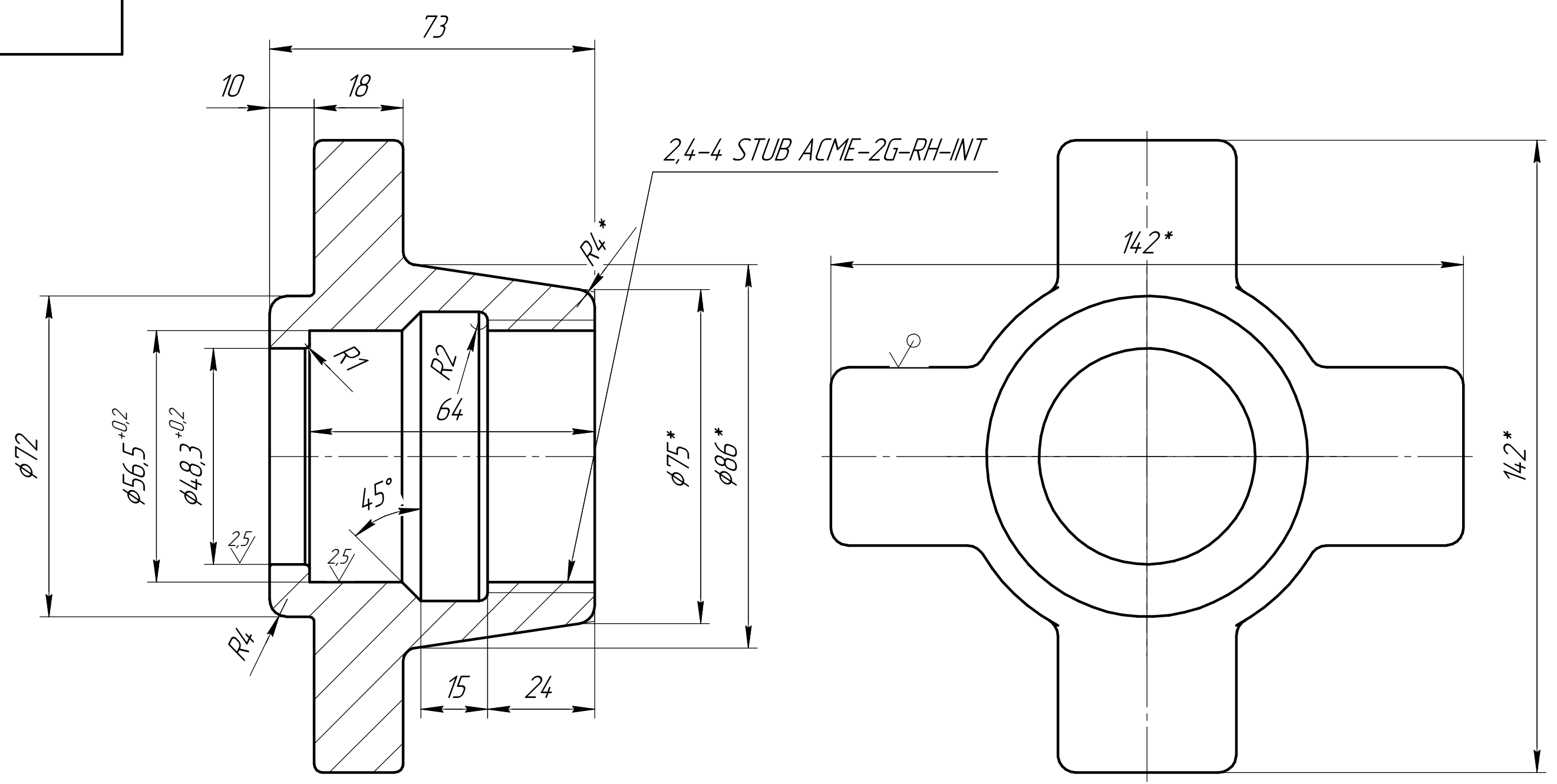

1. *Размеры для справок.
2. Контроль детали на свинчиваемость производить по дет. АІГА-01.00.04 (штыцер).
3. H14, h14, ± $\frac{IT14}{2}$.
4. Острые кромки притупить 0,6x45°.

Изм.	Лист	№ докум.	Подп.	Дата	Гайка накладная NI-15 АІГА латунь ЛЦ40С ГОСТ 17711-73	Лит.	Масса	Масштаб
Разраб.		Рожнов		23.09.17				1:1
Проб.						Лист	Листов	1
Т.контр.						ООО "Криосид"		
Согласовано		Горбунцов						
Н.контр.					Формат А3			
Утв.		Куртов			Копировал			

2.5/ (✓)

Справ. №

Перв. примен.

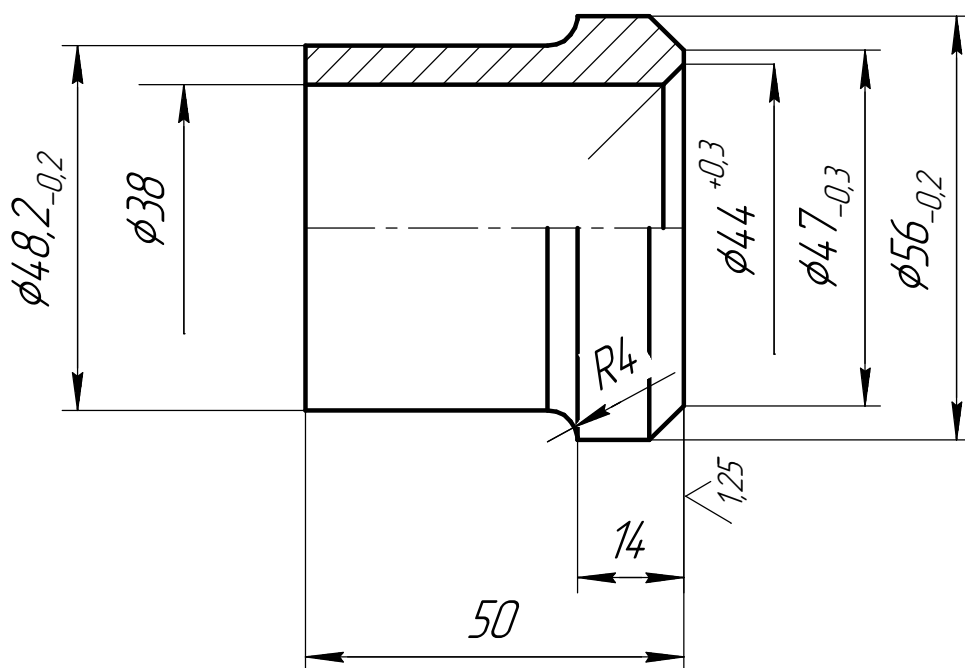

1.H14, h14, ± $\frac{IT14}{2}$.

2.Острые кромки притупить 0,3x45°.

Подп. и дата

Изм. № докл.

Взам. инв. №

Подп. и дата

Изм. № подл.

Изм.	Лист	№ докум.	Подп.	Дата
Разраб.		Рожнов		23.09.17
Пров.		Малюк		
Т.контр.				
Н.контр.				
Утв.		Горбцов		

Ниппель NI-15 AIGA
под приварку

ст. 12X18H10T ГОСТ 5623-72

Лит.	Масса	Масштаб
		1:1
Лист	Листов	1
ООО "Криосид"		