

1. *Размеры для справок.
2. Сварка аргонодуговая по ГОСТ 16037-80.
3. Место маркировки.
4. Маркировать ударным способом (РОТ 65/РОТ 40 РН 12) шрифт №10.
5. Сварные швы испытать на прочность гидравлическим давлением 15 бар.
6. Сварные швы испытать на герметичность давлением воздуха 10 бар пузырьковым методом, компрессионным способом в течении 10 мин.

A(2:1)

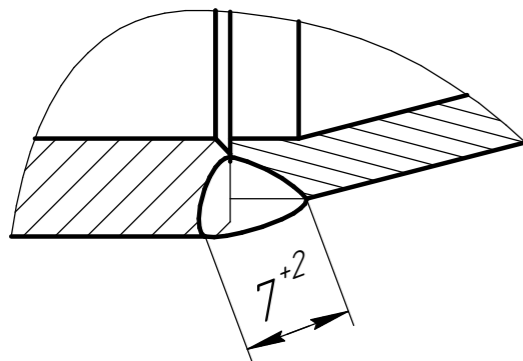

B(2:1)

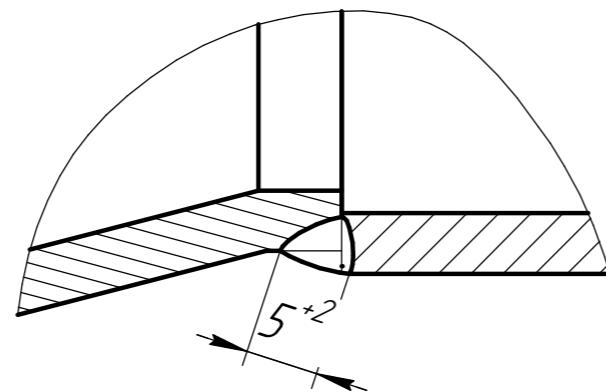

ПГР 02.00.00 СБ				Лист	Масса	Масштаб
Изм.	Лист	№ докум.	Подп.	Дата		
Разраб.		Рожнов		20.08.17		3,7 1:2
Проб.						
Т.контр.					Лист	Листов 1
Н.контр.					ООО "Криосид"	
Утв.		Горбцов			Копировал	
						Формат А3